

WHG 102/ 202

1. / 2. OBERGESCHOSS | 3.5 ZIMMER

Wohnfläche*:	106.0 m ²
Balkon:	15.5 m ²
Keller WHG 102:	9.5 m ²
Keller WHG 202:	9.5 m ²

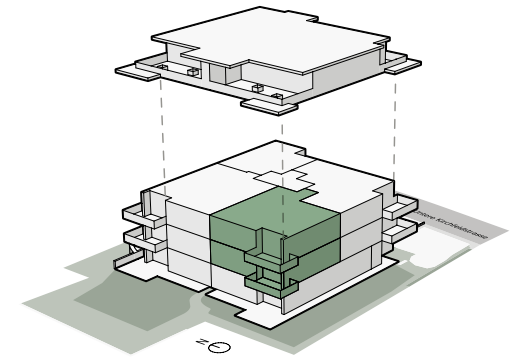

* Wohnfläche inkl. Innenwände exkl. Schächte, Keller und Aussenwände. Alle Angaben, Pläne, Visualisierungen usw. sind unverbindlich. Änderungen bleiben vorbehalten.

Plan Massstab 1:150

1 m

